

The product using material and processing must conform to the "WL-PZ-001"HSF technical standard control requirements

绝缘编码

编码	A	B	D
芯数排列			

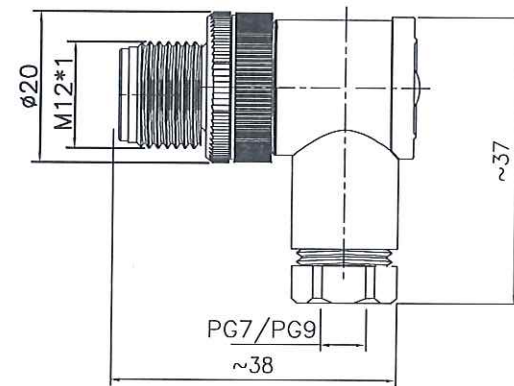
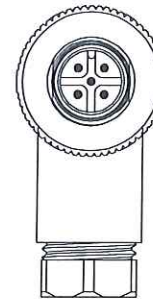

芯数	3	4	5	6	8	12
图形						
额定电流(A)	4	4	4	2	2	1
额定电压(V)	250	250	60	30	30	30
绝缘电阻(MΩ)	≥100	≥100	≥100	≥100	≥100	≥100
接触电阻(mΩ)	≤5	≤5	≤5	≤5	≤5	≤5

- 技术特点
1. 插拔次数: >500次
 2. 接触阻抗: ≤10mΩ
 3. 绝缘阻抗: ≥100MΩ
 4. 额定温度: -40℃~+80℃
 5. 防水等级: IP67
 6. 连接方式: 螺纹锁紧
 7. 接线方式: 螺钉压接
 8. 污染等级: 3
 9. 适用电缆外径: 4~7mm, 7~9mm

材料规格

5	主体	尼龙	黑色	Pcs	1
4	接触件	铜	镀金	Pcs	3~12
3	六角连接螺帽	黄铜	镀镍	Pcs	1
2	防水O型圈	橡胶	/	Pcs	1
1	绝缘体	尼龙	黑色	Pcs	1
序号	规格	材质	处理	单位	数量

REV.	REVISION RECORD	DATE		GENERAL TOLERANCES		SCALE: 1:1	NAME	DATE	PART.NO:	DWG.NO:	 WanLian Technology Co., Ltd
AO	NEW RELEASE			LINEAR	ANGLES	APPROVED	3/8/10	24.11.13	M12XXX-01-011	ENDE05	
			UNIT:mm	0.00±0.25	X'±3'	DESIGNER	孙龙旭	24.11.13	TITLE:		
			SIZE: A4	0.000±0.10	X'X' ±2'	DRAWN	高臣	24.11.13	M12 组装式公弯插头 PG7/PG9	REV: A0	SHEET: 1/1